

Hisense

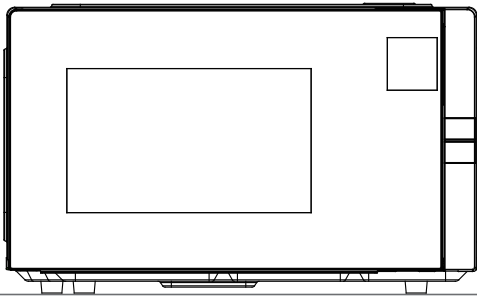

H25MOBS4HGI

SZANOWNY KLIENCIE

Dziękujemy za Twój zakup. Wierzymy, że niedługo zrozumiesz, iż możesz polegać na naszych produktach. Aby ułatwić Ci używanie urządzenia, dołączamy do niego zrozumiałą instrukcję obsługi.

Instrukcja pomoże Ci zapoznać się z Twoim nowym urządzeniem. Przeczytaj ją uważnie przed rozpoczęciem użytkowania urządzenia.

Upewnij się, że dostarczone urządzenie nie jest uszkodzone. W przypadku stwierdzenia uszkodzeń, skontaktuj się z miejscowym sprzedawcą. Numer telefonu znajdziesz na potwierdzeniu zakupu lub dostawy.

Mamy nadzieję, że urządzenie sprawi Ci wiele przyjemności.



Urządzenie jest przeznaczone do użytku domowego do podgrzewania żywności i napojów za pomocą energii elektromagnetycznej. Tylko do użytku w pomieszczeniach.

INSTRUKCJA OBSŁUGI

Ta instrukcja jest przeznaczona dla użytkownika. Zawiera opis kuchenki i sposób jej używania. Instrukcja dotyczy również innych typów urządzenia, w związku z czym możesz w niej znaleźć informacje, które nie mają zastosowania do Twojego urządzenia.

ZUŻYCIE ENERGII

Informacje o produkcie dotyczące zużycia energii i maksymalnego czasu osiągnięcia odpowiedniego trybu niskiego zużycia energii.

Tryb wyłączenia	0.8W
Maksymalny czas potrzebny do automatycznego przejścia kuchenki mikrofalowej w odpowiedni tryb lub stan niskiego poboru mocy.	15 minut

Zastrzegamy sobie prawo do wprowadzania zmian w instrukcji obsługi.

WAŻNE INSTRUKCJE DOTYCZĄCE BEZPIECZEŃSTWA



Nie dotykać powierzchni urządzeń grzewczych lub gotujących. Urządzenia te rozgrzewają się podczas pracy. Dzieci powinny przebywać w bezpiecznej odległości. Istnieje ryzyko oparzeń!



Energia mikrofalowa & Wysokie napięcie! Nie usuwać pokrywy.

OSTRZEŻENIE! Urządzenie i akcesoria nagrzewają się podczas pracy. Zachować ostrożność, by uniknąć dotknięcia gorących elementów. Dzieci poniżej 8 roku życia nie powinny używać urządzenia, chyba że pozostają pod stałym nadzorem. Dzieci powinny pozostawać pod nadzorem, by nie bawiły się urządzeniem.

Niniejsze urządzenie nie jest przeznaczone do użytku przez osoby (w tym dzieci poniżej 8 roku życia) o ograniczonych zdolnościach fizycznych, sensorycznych lub umysłowych, lub osoby bez doświadczenia i wiedzy, chyba że będą one nadzorowane lub zostaną poinstruowane w zakresie obsługi urządzenia przez osobę odpowiedzialną za ich bezpieczeństwo. Dzieci nie powinny bawić się urządzeniem. Dzieci mogą wykonywać prace konserwacyjne dopiero, gdy ukończą 8 lat. W trakcie prac konserwacyjnych muszą pozostawać pod nadzorem osoby dorosłej.

Trzymać urządzenie i jego kabel zasilający poza zasięgiem dzieci poniżej 8 roku życia.

- **OSTRZEŻENIE:** Z uwagi na generowane wysokie temperatury (dla modelu z funkcją grillowania), kiedy urządzenie pracuje w trybie kombinowanym, dzieci powinny używać go wyłącznie pod nadzorem osób dorosłych.

- **OSTRZEŻENIE:** Jeżeli drzwiczki lub ich uszczelki są uszkodzone, nie należy używać kuchenki, dopóki nie zostanie naprawiona przez wykwalifikowaną osobę.
- **OSTRZEŻENIE:** Ryzykowne jest przeprowadzanie napraw, obejmujących usuwanie pokrywy chroniącej przed narażaniem na energię mikrofalową, przez osoby niedoświadczone.
- **OSTRZEŻENIE:** Nie wolno podgrzewać cieczy i innej żywności w zamkniętych pojemnikach - ryzyko eksplozji.
- Dzieci powinny pozostawać pod nadzorem, by nie bawiły się urządzeniem.
- Nie usuwać nóżek kuchenki mikrofalowej. Nie zakrywać otworów wentylacyjnych.
- Używać wyłącznie akcesoriów odpowiednich dla kuchenek mikrofalowych.
- Podczas podgrzewania żywności w plastikowym lub papierowym pojemniku należy zwracać uwagę na piekarnik ze względu na możliwość zapłonu.
- W przypadku zauważenia dymu, wyłącz lub odłącz urządzenie i nie otwieraj drzwiczek kuchenki, by zdusić płomień.
- Podgrzewanie napojów w mikrofalach może spowodować opóźnione wrzenie. Zachować ostrożność podczas sięgania po pojemnik.
- Zawartość butelek do karmienia i słoiczek dla niemowląt należy wymieszać lub wstrząsnąć, a przed podaniem sprawdzić temperaturę, aby uniknąć poparzeń.

- Jajek w skorupkach i całych jajek ugotowanych na twardo nie należy podgrzewać w kuchenke mikrofalowej, ponieważ mogą eksplodować nawet po zakończeniu podgrzewania w kuchenke mikrofalowej.
- Do czyszczenia powierzchni drzwiczek, uszchelek drzwiowych i wnętrza kuchenki używać wyłącznie delikatnych mleczek i detergentów, aplikowanych na gąbce lub miękkiej ściereczce.
- Należy regularnie czyścić kuchenkę i usuwać resztki jedzenia.
- Nieutrzymanie kuchenki w czystości prowadzi do pogorszenia stanu powierzchni, co ma negatywny wpływ na żywotność urządzenia i może powodować niebezpieczne sytuacje.
- Jeśli kabel zasilający jest uszkodzony, musi zostać wymieniony przez producenta, autoryzowany serwis lub podobne doświadczone osoby.
- Kabel zasilający nie może zwisać na krawędzi stołu czy blatu.
- W celu uniknięcia niebezpiecznych sytuacji nie podłączać urządzenia do zewnętrznego wyłącznika czasowego lub systemów zdalnej kontroli.
- Nie wymieniać żarówki wewnątrz kuchenki. Żarówkę musi wymienić serwis Hisense.
- Do czyszczenia nie stosować odkurzaczy parowych, myjek wysokociśnieniowych, ostrych przedmiotów, ściernych środków czyszczących i gąbek oraz odplamiaczy.

Poniżej wymieniono pewne zasady, których należy przestrzegać, aby zapewnić najwyższą wydajność tej kuchenki:

1. W trakcie używania kuchenki szklana taca, ramiona rolowe, złączki itp. muszą być na swoich miejscach.
2. Nie używać kuchenki do celów innych niż przygotowanie jedzenia, np. suszenia ubrań, papieru czy sterylizacji.
3. Nie włączać mikrofal, gdy jest pusta. Może to uszkodzić kuchenkę.
4. Nie używać komory mikrofal do przechowywania czegokolwiek, np. dokumentów, książek kucharskich itp.
5. Nie gotować żywności otoczonej membraną, takich jak żółtka jaja, ziemniaki, kurze wątróbki, bez uprzedniego przekucia tej membrany widelcem w kilku miejscach.
6. Nie wkładać niczego w otwory na obudowie.
7. Nigdy nie usuwać części kuchenki, takich jak nóżki, złączki, śrubki itp.
8. Nie stawiać żywności bezpośrednio na szklanej tacy. Przed umieszczeniem w kuchenke położyć żywność na/w odpowiednim naczyniu.

WAŻNE - W KUCHENCE MIKROFALOWEJ NIE UŻYWAĆ:

- Nie używać metalowych patelni i naczyń z metalowymi uchwytyami.
 - Nie używać przedmiotów z metalowym wykończeniem.
 - Nie używać pokrytych papierem toreb z drucianym elementem.
 - Nie używać naczyń melaminowych, ponieważ materiał ten wchłania energię mikrofalową. Może to spowodować pęknięcie i zwęglanie naczyń, co spowoduje spowolnienie gotowania.
 - Nie używać naczyń Centura. Powłoka nie jest odpowiednia do mikrofal. Nie używać kubków Corelle Livingware.
 - Nie gotować w pojemnikach z ograniczoną możliwością otwierania, takich jak butelki po napojach czy trwale zamknięte butelki oleju. Po podgrzaniu te pojemniki mogą eksplodować.
 - Nie używać tradycyjnych termometrów do mięsa i pieczenia.
 - Istnieją termometry przeznaczone do użytku w kuchenkach mikrofalowych. Można używać tych termometrów.
9. Akcesoria do mikrofal należy stosować zgodnie z zaleceniami ich producenta.
 10. Nie używać kuchenki do smażenia w głębokim tłuszczu.
 11. Należy pamiętać, że kuchenka mikrofalowa podgrzewa płyn w pojemniku, a nie sam pojemnik. Nawet jeśli w momencie wyjmowania z kuchenki

pojemnik nie jest gorący w dotyku, należy pamiętać, że po wyjęciu żywność/płyn w pojemniku będzie wydzielać tyle samo pary, co podczas tradycyjnego gotowania.

12. Należy zawsze osobiście sprawdzić temperaturę przygotowanej potrawy, szczególnie w przypadku podgrzewania lub gotowania żywności dla dzieci. Zaleca się, by nigdy nie spożywać potrawy/napoju bezpośrednio po wyjęciu z kuchenki. Należy pozostawić naczynie na kilka minut i wymieszać potrawę/napój, by równomiernie rozprowadzić ciepło.
13. Jedzenie zawierające mieszkankę tłuszczu i wody, np. rosół, należy pozostawić w kuchence na 30-60 sekund po zakończeniu gotowania. Dzięki temu mieszanka osiadzie, co zapobiegnie bulgotaniu po włożeniu łyżki lub dodaniu kostki rosółowej.
14. Podczas przygotowywania/gotowania jedzenia/płynów należy pamiętać, że niektóre potrawy, np. puddingi, dżemy czy mięso mielone, ogrzewają się bardzo szybko. Żywności z wysoką zawartością tłuszczu lub cukrów nie podgrzewać/gotować w plastikowych pojemnikach.
15. Akcesoria kuchenne mogą być gorące - przenika nań ciepło z podgrzewanego jedzenia. Dotyczy to szczególnie sytuacji, gdy rączki akcesoriów kuchennych pokryte są plastikiem. Może być konieczne użycie rękawic kuchennych.
16. Aby zmniejszyć ryzyko zapłonu wewnątrz komory kuchenki:
 - a) Nie gotować jedzenia zbyt długo. Nadzorować pracę mikrofali, gdy umieszczono w niej przedmioty z papieru, plastiku lub innej substancji palnej.
 - b) Usunąć druciane opaski z toreb przed włożeniem ich do kuchenki.
 - c) Jeżeli dojdzie do zapłonu, nie otwierać drzwiczek kuchenki, wyciągnąć wtyczkę z gniazdka lub wyłączyć bezpieczniki.

PANEL STEROWANIA



EKRAN

Wyświetla wybrane funkcje i czas.

PRZYCISKI



Menu auto



Mikrofales



Rozmraz.



Pogrzewanie/ECO



Grill/Wycisz



Timer



Stop/Blokada



Start/+30s

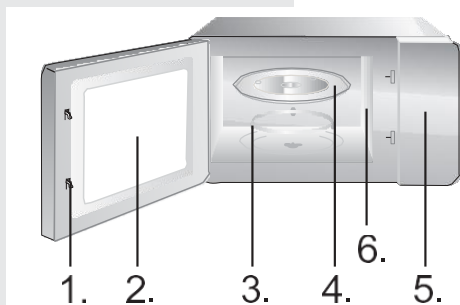

1. System blokady drzwiczek
2. Okno kuchenki
3. Wspornik rolkowy
4. Szklana taca
5. Panel sterowania
6. Falowód (nie usuwać płytki mikrowej pokrywającej falowód)

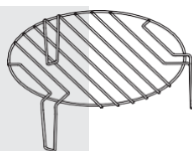

Ruszt do grillowania (stosowany tylko do grillowania lub do funkcji kombinowanej i umieszczany na szklanej tacy)

Dostępne jest dziesięć poziomów mocy mikrofal: 100P, 90P, 80P, 70P, 60P, 50P, 40P, 30P, 20P i 10P. Nacisnąc przycisk „Micro.”, aby wybrać żadaną moc mikrofal. Używając przycisków "Λ" i "v" wybrać czas gotowania. Maksymalny czas, jaki można ustawić, to 60:00. Po wybraniu czasu nacisnąć przycisk „START/+30s”, aby rozpocząć gotowanie. Brzęczący dźwięk informuje o zakończeniu operacji.

HIGH	100% i 90% mocy	(do szybkiego i całościowego gotowania)
M.High	80% i 70% mocy	(do gotowania z średnią szybkością)
Med	60% i 50% mocy	(do gotowania na parze)
M.Low	40% i 30% mocy	(do rozmrażania)
LOW	20% i 10% mocy	(do podtrzymywania ciepła)

 **UWAGA**

- a. Maksymalny czas, który można ustawić to 60 minut.
- b. Nigdy nie włączać pustej mikrofalówki.
- c. Przy maksymalnej mocy mikrofal kuchenka automatycznie obniży moc po pewnym czasie, aby wydłużyć żywotność.
- d. Jeżeli obracasz jedzenie podczas gotowania, naciśnij przycisk **START/+30s** a ustawiony wcześniej tryb

gotowania będzie kontynuowany.

e. Jeśli żywność ma zostać usunięta przed upływem zaprogramowanego czasu, należy

nacisnąć przycisk **STOP/CANCEL**, aby wymazać zaprogramowaną procedurę i uniknąć niezamierzonego działania przy następnym użyciu.

ROZMRAŻANE/ZEGAR

ROZMRAŻANIA

Dostępne są dwa tryby rozmrażania: dEF1 i dEF2, oznaczające odpowiednio: dEF1 rozmrażanie wg wagi i dEF2 rozmrażanie wg czasu. Nacisnąć ten przycisk, aby wybrać rozmrażanie wg wagi lub czasu. Na wyświetlaczu pojawi się „dEF1” lub „dEF2”. Po wybraniu dEF1 nacisnąć przyciski „Λ” lub „V”, aby wybrać wagę żywności, zakres wagi dEF1 wynosi od 100 do 1500 g.

Po wybraniu dEF2 nacisnąć przyciski „Λ” lub „V”, aby wybrać czas rozmrażania, a maksymalny czas dEF2 wynosi 60:00. Po wybraniu czasu i wagi rozmrażania nacisnąć przycisk „START/+30sek”, aby rozpocząć pracę. Brzęczący dźwięk informuje o zakończeniu operacji. Tryb rozmrażania dEF1 według wagi będzie emitował sygnał dźwiękowy, aby przypomnieć o konieczności obrócenia jedzenia podczas rozmrażania.

Poniżej zamieszczamy kilka wskazówek dot. rozmrażania:

dEF1	Zakres wagowy dla rozmrażania to od 100 g do 1500 g.
dEF2	Maksymalny czas dla rozmrażania to 60:00.

 **UWAGA**

- a. Aby uzyskać równomierny efekt, konieczne jest obracanie żywności podczas gotowania.
- b. Zwykle rozmrażanie zajmuje więcej czasu niż gotowanie.
- c. Jeśli żywność można pokroić nożem, proces rozmrażania można uznać za zakończony.
- d. Mikrofałe wnikają do większości potraw na około 4 cm.
- e. Rozmrożoną żywność należy spożyć jak najszybciej, nie zaleca się wkładania jej z powrotem do lodówki i ponownego zamrażania.

**ZEGAR (24-
godzinny)**

W trybie gotowości nacisnąć i przytrzymać przycisk „DEFROST/CLOCK” przez ponad 3 sekundy, aby przejść do trybu ustawień zegara. Na wyświetlaczu migają pola godzin. Godzinę można ustawić, wykorzystując przyciski „^” i „v”. Po ustawieniu godziny nacisnąć krótko przycisk „START/+30s”, aby potwierdzić i przejść do trybu ustawiania minut. Minuty można ustawić, wykorzystując przyciski „^” i „v”. Po ustawieniu minut ponownie nacisnąć przycisk „START/+30s”, aby potwierdzić i wyjść z trybu ustawień.

GOTOWANIE AUTO

Dostępnych jest osiem menu automatycznych A.1~A.8, kolejno ziemniaki, makarony, pizza, popcorn, warzywa, napoje, mięso i ryby. Nacisnąć przycisk w sposób ciągły, aby wybrać żądane menu, a na wyświetlaczu pojawi się odpowiednia waga. Po wybraniu wagi nacisnąć przycisk „START/+30s”, aby rozpocząć gotowanie. Brzęczący dźwięk informuje o zakończeniu operacji.

Wyświetlacz	Rodzaj	Metoda
A.1	Ziemniaki	Opcje wagi to 250 g, 500 g i 750 g.
A.2	Makarony	Opcje wagi to 50 g, 100 g i 150 g.
A.3	Pizza	Opcje wagi to 200 g i 400 g.
A.4	Popcorn	Opcja wagi to 100 g.
A.5	Warzywa	Opcje wagi to 200 g, 400 g i 600 g.
A.6	Napoje	Opcje wagi to 1 szklanka, 2 szklanki lub 3 szklanki, każda po około 250 ml.
A.7	Mięso	Opcje wagi to 200 g, 400 g i 600 g.
A.8	Ryby	Opcje wagi to 200 g, 400 g i 600 g.

 **UWAGA**

- a. Temperatura żywności przed gotowaniem powinna wynosić 20-25°C. Wyższa lub niższa temperatura żywności przed gotowaniem wymagałaby wydłużenia lub skrócenia czasu gotowania.
- b. Temperatura, waga i forma żywności mają duży wpływ na efekt gotowania. W przypadku stwierdzenia jakichkolwiek odchyień od charakterystyk podanych w powyższym menu, można dostosować czas gotowania w celu uzyskania najlepszych rezultatów.

**FUNKCJA
GRILLOWANIA**

Dostępne są trzy tryby grillowania: G., C-1 i C-2. Są to: grillowanie, 1 kombinacja grillowania i gotowania mikrofalowego oraz 2 kombinacja grillowania i gotowania mikrofalowego. Nacisnąć przycisk „Grill” w sposób ciągły i wybrać żądany tryb. Na ekranie wyświetlacza pojawi się „G.”, „C-1” lub „C-2”. Używając przycisków "Λ" i "V" wybrać czas gotowania. Maksymalny czas, jaki można ustawić, to 60:00. Po wprowadzeniu czasu gotowania nacisnąć przycisk „START/+30s”, aby rozpocząć gotowanie. Brzęczący dźwięk informuje o zakończeniu operacji.

G.	Grill, element grzewczy będzie zasilany w czasie pracy. Ma to zastosowanie do grillowania cienkich mięs lub wieprzowiny, kielbasy, skrzydełek z kurczaka, ponieważ można uzyskać dobry brązowy kolor.
C-1	Kombinacja grillowania i gotowanie mikrofalowego 70% got. mikrofalowe 30%
C-2	Kombinacja grillowania i gotowanie mikrofalowego 45% got. mikrofalowe 55%

UWAGA

W trybie grillowania wszystkie części kuchenki, łącznie z rusztem i pojemnikami, mogą zrobić się gorące. Zachować ostrożność podczas wyjmowania jakichkolwiek przedmiotów z kuchenki. Aby ZAPOBIEC POPARZENIOM, używać grubych uchwytów do garnków lub rękawic kuchennych.

WYCISZENIE

Nacisnąć i przytrzymać ten przycisk w trybie gotowości, aby przejść do wyboru włączenia/wyłączenia dźwięku i wyświetlić odpowiednie informacje o włączeniu lub wyłączeniu. Po wybraniu dźwięku, aby go włączyć lub wyłączyć, nacisnąć przycisk „STOP”, aby wyjść z wyboru. Dźwięk brzęczyka można włączyć lub wyłączyć zgodnie z odpowiednimi ustawieniami.

PODGRZEWANIE/ECO PODGRZEWANIE

Funkcja ponownego podgrzewania ma głównie na celu ułatwienie użytkownikom podgrzewania żywności w zależności od jej wagi. Nacisnąć przycisk "REHEAT" w sposób ciągły, wybrać odpowiednią wagę żywności - zakres wagi do wyboru to 200g, 400g, 600g, 800g i 1000g. Po wybraniu wagi nacisnąć przycisk „START/+30s”, aby rozpocząć pracę. Brzęczyk powiadomi o zakończeniu operacji.

ECO

W trybie gotowości nacisnąć i przytrzymać przycisk, aby przejść do trybu ECO. Ekran wyświetlacza wyłączy się. W trybie ECO nacisnąć dowolny przycisk, aby wyjść z trybu ECO. Ekran wyświetlacza zaświeci się.

STOP

W trakcie wyboru ustawień naciśnięć przycisk „STOP”, by anulować ustawienia i powrócić do trybu gotowości. W trakcie gotowania można naciśnięć przycisk „STOP”, by zatrzymać gotowanie. W trybie gotowości można ponownie naciśnięć przycisk „STOP”, by anulować wybór funkcji i powrócić do trybu gotowości.

START/+30s

Po wybraniu czasu gotowania lub wagi potrawy naciśnięć przycisk „START/+30s”, aby natychmiast rozpocząć gotowanie. W trybie pracy można naciśnięć przycisk „START/+30s”, aby wydłużyć czas, naciśnięć raz, aby wydłużyć o 30 sekund. Nie można wydłużać czasu w trybie menu automatycznego i rozmrażania wg wagi. W trakcie pauzy można naciśnięć przycisk „START/+30s” , by kontynuować gotowanie mikrofalowe przed trybem gotowania.

EXPRESS

W trybie czuwania, po włożeniu potrawy i zamknięciu drzwi, nacisnąć przycisk „START/+30s”, aby szybko uruchomić mikrofalę. Domyślny czas pracy to 30 sekund. W trakcie pracy nacisnąć i przytrzymać przycisk „START/+30s” przez 30 sekund. Brzęczący dźwięk informuje o zakończeniu operacji.

KONTROLA RODZICIELSKA

Użyć tej funkcji, aby zablokować panel sterowania podczas czyszczenia lub aby dzieci nie mogły korzystać z kuchenki bez nadzoru. W tym trybie wszystkie przyciski nie działają.

1) Włączenie blokady: W trybie gotowości przytrzymać przycisk „STOP” przez ponad 3 sekundy, funkcja kontroli rodzicielskiej zostaje aktywowana, a wszystkie przyciski kuchenki mikrofalowej nie działają.

2) Wyłączenie blokady: W trybie kontroli rodzicielskiej przytrzymać przycisk „STOP” przez ponad 3 sekundy, by zdezaktywować blokadę.

INFORMACJE DOT. WYPOSAŻENIA

Zaleca się używanie pojemników odpowiednich i bezpiecznych do gotowania w kuchence mikrofalowej. Ogólnie rzecz biorąc, naczynia wykonane z żaroodpornej ceramiki, szkła lub tworzywa sztucznego nadają się do gotowania w kuchence mikrofalowej. Do gotowania w mikrofalach i gotowania kombinowanego nie należy używać metalowych pojemników, ponieważ istnieje prawdopodobieństwo iskrzenia. Można skorzystać z poniższej tabeli.

Materiał pojemnika	Mikrofałe	Moc	Gotowa nie kombinowane	Uwagi
Ceramika żaroodporna	Tak	Tak	Tak	Nie używać naczyń ceramicznych z metalowym rantem lub glazurą.
Tworzywo sztuczne żaroodporne	Tak	Nie	Nie	Nie używać do długiego gotowania w kuchence mikrofalowej
Szkoło żaroodporne	Tak	Tak	Tak	
Folia z tworzywa sztucznego	Tak	Nie	Nie	Nie używać folii do pieczenia mięsa lub kotletów, gdyż nadmierna temperatura może uszkodzić folię
Ruszt grillowy	Nie	Tak	Tak	Ruszt grillowy może być używany wyłącznie w trybie grillowania i kombinowanym.
Pojemnik metalowy	Nie	Nie	Nie	Nie wolno używać pojemnika metalowego w mikrofalach. Mikrofałe nie mogą przenikać przez metal.
Naczynia lakierowane	Nie	Nie	Nie	Słaba odporność na ciepło. Nie używać do gotowania w wysokiej temperaturze
Drewno bambusowe i papier	Nie	Nie	Nie	Słaba odporność na ciepło. Nie używać do gotowania w wysokiej temperaturze

Następujące czynniki mogą wpływać na efekt gotowania.

Ułożenie żywności

Ułożyć grubsze kawałki bliżej krawędzi naczynia, cieńsze kawałki bliżej środka i równomiernie rozłożyć. Jeżeli to możliwe, nie układać żywności jedna na drugiej.

Czas gotowania

Rozpocząć gotowanie z ustawionym krótkim czasem, dokonać oceny efektów po upływie czasu i wydłużyć czas zgodnie z rzeczywistymi potrzebami. Zbyt długie gotowanie może doprowadzić do powstawania dymu i oparzeń.

Równomierne gotowanie

Potrawy, takie jak kurczak, hamburger lub stek, należy jednorazowo odwrócić podczas gotowania.

W zależności od rodzaju żywności (i jeżeli jest to możliwe), raz lub dwa razy podczas gotowania przemieszać potrawę w kierunku od zewnątrz do środka naczynia.

Nie wyjmuj od razu

Po upływie czasu gotowania należy pozostawić żywność w kuchence na odpowiedni czas, co pozwoli na dokończenie cyklu gotowania i stopniowe schładzanie.

Czy potrawa jest gotowa

Kolor i twardość żywności pomagają określić, czy potrawa jest gotowa. Mowa o:

- Para wydobywająca się ze wszystkich części jedzenia, nie tylko z krawędzi
- Kawałki drobiu można łatwo poruszyć
- Brak śladów krwi na wieprzowinie czy drobiu
- Ryba jest nieprzezroczysta i można ją łatwo pokroić widelcem

Naczynie do przyrumieniania

W przypadku korzystania z naczynia do przyrumieniania lub pojemnika samonagrzewającego się należy zawsze umieszczać pod nim żaroodporny izolator, np. porcelanowy talerz, aby zapobiec uszkodzeniu talerza obrotowego i pierścienia obrotowego.

Torba plastikowa do użytku w mikrofalach

Podczas gotowania żywności o dużej zawartości tłuszczu nie należy dopuścić do kontaktu plastikowego opakowania z żywnością, ponieważ może się ono stopić.

Naczynia plastikowe do użytku w mikrofalach

Niektóre plastikowe naczynia do gotowania w kuchence mikrofalowej mogą nie nadawać się do gotowania potraw o wysokiej zawartości tłuszczu i cukru. Nie wolno również przekraczać czasu nagrzewania podanego w instrukcji obsługi naczynia

KONSERWACJA

SERWISOWANIE

Wypróbować poniższe porady, zanim zadzwonisz do serwisu.

1. Umieścić jedną filiżankę wody (ok. 150 ml) w szklanej miarce w kuchence i szczelnie zamknąć drzwiczki. Jeżeli drzwiczki są prawidłowo zamknięte, lampka kuchenki powinna zgasnąć. Pozwolić kuchence na pracę przez ok. 1 minutę.
 2. Czy lampka kuchenki świeci?
 3. Czy wentylator chłodzący działa?
(Sprawdzić, umieszczając rękę nad otworami wentylacyjnymi.)
 4. Czy talerz obrotowy się obraca?

(Talerz obrotowy może się obracać w kierunku zgodnym lub przeciwnym ruchowi wskazówek zegara. To normalne.)

5. Czy woda w kuchence jest gorąca?

Jeżeli odpowiedź na którekolwiek z powyższych pytań brzmi „NIE”, należy sprawdzić gniazdko ściennie i bezpiecznik.

Jeśli zarówno gniazdko ściennie, jak i bezpiecznik działają prawidłowo, **NALEŻY SKONTAKTOWAĆ SIĘ Z NAJBLIŻSZYM AUTORYZOWANYM CENTRUM SERWISOWYM.**

UWAGI DOT. SERWISOWANIA

PROMIENIOWANIE

MIKROFALOWE

1. Kondensator wysokiego napięcia pozostaje naładowany po odłączeniu; zewrzyj ujemny zacisk kondensatora H. V z obudową kuchenki (użyj śrubokrętu), aby rozładować przed dotknięciem.

2. Podczas serwisowania wymienione poniżej części mogą zostać usunięte, co umożliwi dostęp do potencjałów powyżej 250 V do ziemi.

- Magnetron
- Transformator wysokiego napięcia
- Kondensator wysokiego napięcia
- Dioda wysokiego napięcia
- Bezpiecznik wysokiego napięcia

3. Następujące warunki mogą powodować nadmierne narażenie na działanie mikrofal podczas serwisowania.

- Niewłaściwe dopasowanie magnetronu;
- Niewłaściwe dopasowanie blokady drzwi, zawiasu drzwi i samych drzwi;
- Niewłaściwe dopasowanie wspornika przełącznika;
- Uszkodzone drzwi, uszczelka drzwi lub obudowa.

SPECYFIKACJE

Pobór energii.....	220-240V ~50Hz, 1440W
Moc wyjściowa	900 W
Grzałka grilla	1000 W
Częstotliwość robocza	2450 MHz
Wymiary zewnętrzne.....	480 x 356 x 292,5 mm
Pojemność kuchenki	25 litrów
Waga bez opakowania.....	ok. 9,8 kg
Poziom hałasu.....	Lc < 61 dB (A)

WYMIARY MONTAŻOWE

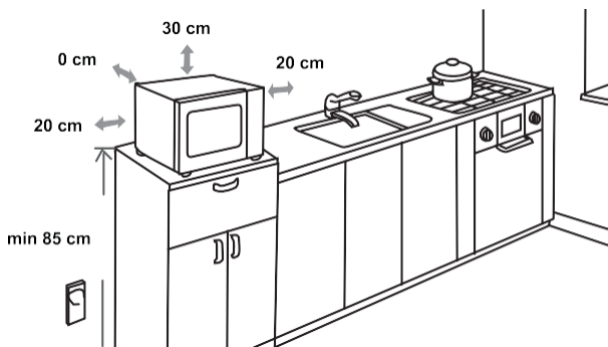

ZAKŁÓCENIA RADIOWE

Kuchenka mikrofalowa może zakłócać pracę radia, TV i innych podobnych urządzeń. Zakłócenia można wyeliminować stosując się do następujących zaleceń.

- Wyczyścić drzwiczki i powierzchnię uszczelek.
- Umieścić radio, TV itp. urządzenia jak najdalej od kuchenki mikrofalowej.
- By uzyskać mocny sygnał, używać anteny radiowej, TV itp.

ZASTRZEGAMY SOBIE PRAWO DO WPROWADZANIA ZMIAN NIE WPŁYWAJĄCYCH NA FUNKCJONALNOŚĆ URZĄDZENIA.

UTYLIZACJA

Opakowanie zostało wykonane z materiałów przyjaznych dla środowiska, które można przetwarzać, utylizować lub zniszczyć bez narażania środowiska na niebezpieczeństwa. W tym celu materiały opakowaniowe zostały odpowiednio oznaczone.

PRAWIDŁOWE USUWANIE WYŚLĄŻONEGO URZĄDZENIA



Zakazane jest umieszczanie zużytego sprzętu łącznie z innymi odpadami.

Symbol przekreślonego kołowego kontenera na odpady umieszczony na sprzęcie lub jego opakowaniu wskazuje na to, że sprzęt nie należy traktować jak zwykłego odpadu komunalnego. Sprzęt należy oddać do autoryzowanego punktu zbiórki i przetwarzania zużytych urządzeń elektrycznych i elektronicznych.

Z uwagi na znajdujące się w sprzęcie substancje i jego części składowe, wyrzucając zużyty sprzęt elektryczny lub elektroniczny do kontenera na odpady komunalne stwarzasz zagrożenie dla zdrowia i środowiska. Prawidłowa utylizacja sprzętu pozwoli zapobiec niekorzystnemu wpływowi na środowisko i zdrowie ludzi, które miałyby miejsce w przypadku nieprawidłowej utylizacji produktu. Segregując i przekazując do odzysku, recyklingu oraz utylizacji zużyty sprzęt chronisz ludzkie zdrowie oraz środowisko przed zanieczyszczeniem i skażeniem, przyczyniasz się do zmniejszenia stopnia wykorzystania zasobów naturalnych oraz obniżenia kosztów produkcji nowego sprzętu.

Aby uzyskać szczegółowe informacje na temat usuwania i przetwarzania sprzętu, proszę skontaktować się z odpowiednią jednostką samorządu lokalnego odpowiedzialną za zarządzanie odpadami, przedsiębiorstwem utylizacji odpadów lub punktem handlowym, w którym sprzęt został zakupiony.

Hisense